



# AH, AH-OH 固定型 アングルヘッド

## Angle Heads ( Fixed Type )

45°

BT  
AHO-A  
HSK-A/E/F/C  
HSK-T  
C  
UTS  
ST  
専用機  
関連機器  
プッシュボトリ

ミリングチャック  
Milling Chuck

コレットホルダ  
Collet Holder

ゼロホルダ  
Zero Holder

ハイドロチャック  
Hydraulic Chuck

シリンクチャック  
Shrink Fit

タッピングチャック  
Tapping Chuck

アバズ  
Abazs

マルチホールシステム  
Multihole tool system

機能性ホルダ  
Function Holder

SPENDO 用  
ターニングホルダ  
Turning tools for SPENDO

リテンションスタッド  
Retention Stud

シャンク寸法  
Tool Shank Dimensions

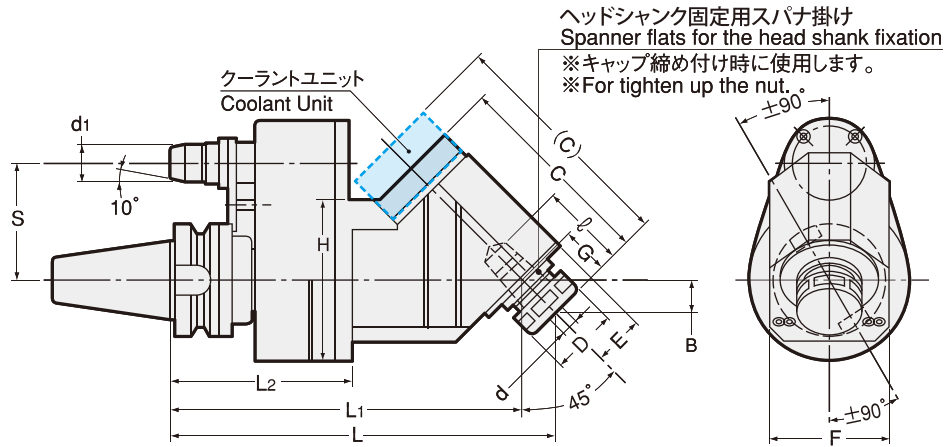



商品コード Code	型式 Model	d	L	L1	L2	ℓ	d1	D	B	C (C)	E	F	G	H	S	kg	-
2760 014500 ※※	<b>BT40 -AH0745</b> (-AH0745-OH) <b>-195-65-</b> ※※	0.5 ~ 7.0	195	179.5	103	35	19.6	23	15.6	88.5 (102)	17	51	22	90	65	4.2	588,060
2760 024500 ※※	<b>-215-65-</b> ※※	0.5 ~ 7.0	215	199.5	103	35	19.6	23	15.6	88.5 (102)	17	51	22	90	65		602,310
2760 034500 ※※	<b>-245-65-</b> ※※	0.5 ~ 7.0	245	229.5	103	35	19.6	23	15.6	88.5 (102)	17	51	22	90	65		616,570
2760 044500 ※※	<b>-AH0945</b> (-AH0945-OH) <b>-205-65-</b> ※※	2.5 ~ 9.0	205	186.5	103	45	19.6	26.3	19.1	104 (118)	22	58	27	90	65	4.5	588,060
2760 054500 ※※	<b>-230-65-</b> ※※	2.5 ~ 9.0	230	211.5	103	45	19.6	26.3	19.1	104 (118)	22	58	27	90	65		602,310
2760 064500 ※※	<b>-260-65-</b> ※※	2.5 ~ 9.0	260	241.5	103	45	19.6	26.3	19.1	104 (118)	22	58	27	90	65	5.3	616,570
2760 074500 ※※	<b>-AH1645</b> (-AH1645-OH) <b>-215-65-</b> ※※	3.5 ~ 16.0	215	197	103	53	19.6	36.3	18.4	113.5 (127)	28	67	26	90	65	5.3	602,310
2760 084500 ※※	<b>-245-65-</b> ※※	3.5 ~ 16.0	245	227	103	53	19.6	36.3	18.4	113.5 (127)	28	67	26	90	65		616,570
2760 094500 ※※	<b>BT50 -AH0745</b> (-AH0745-OH) <b>-210-80-</b> ※※	0.5 ~ 7.0	210	194.5	118	35	28	23	15.6	88.5 (102)	17	51	22	90	80	7.8	611,820
2760 104500 ※※	<b>-230-80-</b> ※※	0.5 ~ 7.0	230	214.5	118	35	28	23	15.6	88.5 (102)	17	51	22	90	80		626,070
2760 114500 ※※	<b>-260-80-</b> ※※	0.5 ~ 7.0	260	244.5	118	35	28	23	15.6	88.5 (102)	17	51	22	90	80		641,520
2760 174500 ※※	<b>-AH0745</b> (-AH0745-OH) <b>-210-110-</b> ※※	0.5 ~ 7.0	210	194.5	118	35	28	23	15.6	88.5 (102)	17	51	22	90	110		611,820
2760 184500 ※※	<b>-230-110-</b> ※※	0.5 ~ 7.0	230	214.5	118	35	28	23	15.6	88.5 (102)	17	51	22	90	110		626,070
2760 194500 ※※	<b>-260-110-</b> ※※	0.5 ~ 7.0	260	244.5	118	35	28	23	15.6	88.5 (102)	17	51	22	90	110		641,520
2760 124500 ※※	<b>-AH0945</b> (-AH0945-OH) <b>-220-80-</b> ※※	2.5 ~ 9.0	220	201.5	118	45	28	26.3	19.1	104 (118)	22	58	27	90	80	7.8	611,820
2760 134500 ※※	<b>-245-80-</b> ※※	2.5 ~ 9.0	245	226.5	118	45	28	26.3	19.1	104 (118)	22	58	27	90	80		626,070
2760 144500 ※※	<b>-275-80-</b> ※※	2.5 ~ 9.0	275	256.5	118	45	28	26.3	19.1	104 (118)	22	58	27	90	80		641,520
2760 204500 ※※	<b>-AH0945</b> (-AH0945-OH) <b>-220-110-</b> ※※	2.5 ~ 9.0	220	201.5	118	45	28	26.3	19.1	104 (118)	22	58	27	90	110		611,820
2760 214500 ※※	<b>-245-110-</b> ※※	2.5 ~ 9.0	245	226.5	118	45	28	26.3	19.1	104 (118)	22	58	27	90	110		626,070
2760 224500 ※※	<b>-275-110-</b> ※※	2.5 ~ 9.0	275	256.5	118	45	28	26.3	19.1	104 (118)	22	58	27	90	110		641,520
2760 154500 ※※	<b>-AH1645</b> (AH1645-OH) <b>-230-80-</b> ※※	3.5 ~ 16.0	230	212	118	53	28	36.3	18.4	113.5 (127)	28	67	26	90	80	8.9	626,070
2760 164500 ※※	<b>-260-80-</b> ※※	3.5 ~ 16.0	260	242	118	53	28	36.3	18.4	113.5 (127)	28	67	26	90	80		641,520
2760 234500 ※※	<b>-AH1645</b> (AH1645-OH) <b>-230-110-</b> ※※	3.5 ~ 16.0	230	212	118	53	28	36.3	18.4	113.5 (127)	28	67	26	90	110	9.2	626,070
2760 244500 ※※	<b>-260-110-</b> ※※	3.5 ~ 16.0	260	242	118	53	28	36.3	18.4	113.5 (127)	28	67	26	90	110	9.4	641,520

( ) 内のクーラント対応タイプの価格は別途見積り致します。  
Model names in brackets show "Coolant type", which are quoted on request.

- 1.※は A 寸法が入ります。P. 211 をご参照ください。
- 2.コレット、スパナは別途ご注文下さい。
- 1.※ is for A dimension. Please refer to P. 211.
- 2.Collet and spanner are sold separately.

固定型アングルヘッド アクセサリ  
Accessories for Angle heads fixed type

型式 Model	キャップ Nut	コレット Collet	キャップ用スパナ Spanner for nut	ヘッドシャンク固定用スパナ Spanner flats for the head
<b>AH0745</b>	HDP-07A	FDC-07	S-0	市販品二面巾 14 Width 14mm
<b>AH0945</b>	HDP-09	FDC-09	S-1L	S-1L
<b>AH1645</b>	HDP-16	FDC-16	S-4L	S-4L

コレット Collet P. 092	スパナ Spanner P. 098
	

ご注文例 Ordering Example

**BT40 - AH07 45 - 195 - 65 - 06**

シャンクサイズ 最大コレット内径 角度 突出し長さ (L) S A 寸法  
Shank size Max. collet I.D. Angle Projection length Dimension A

BT  
AHO-A  
HSK-A/E/F/C  
HSK-T  
C  
UTS  
ST  
専用機  
関連機器  
プッシュメントリ

ミリングチャック  
Milling Chuck

コレットホルダ  
Collet Holder

ゼロホルダ  
Zero Holder

ハイドロチャック  
Hydraulic Chuck

シリンカーチャック  
Shrink Fit

タッピングチャック  
Tapping Chuck

アーバ類  
Arbors

マルチホブアタチリシステム  
Multibore tool system

機能付きホルダ  
Function Holder

SPEEDO 用  
ターニングツール  
Turning Tools for SPEEDO

フルスタッド  
Retention Stud

シャンク規格  
Tool Shank Dimensions