

EDC, FDC-07A, FDC-32B

コレット

Collet

- BT
- AHO-A
- HSK-A/E/F/C
- HSK-T
- C
- UTS
- ST
- 専用機
- 関連機器
- フェーシング
- スリーブホルダ
- タッピングチャック
- タップアダプタ
- ドリルホルダ
- アダプタ
- エンドミルチャック
- ストレートドリルチャック
- フローティングホルダ

刃具シャンク径 Cutter's shank dia.	型式 Model			
	EDC-19	EDC-24	EDC-28	EDC-36
φ 2.8 ~ 3.0	EDC-0319	EDC-0324	—	—
φ 3.0 ~ 3.3	EDC-03319	EDC-03324	—	—
φ 3.3 ~ 3.6	EDC-03619	EDC-03624	—	—
φ 3.6 ~ 3.9	EDC-03919	EDC-03924	—	—
φ 3.9 ~ 4.2	EDC-04219	EDC-04224	EDC-04228	EDC-04236
φ 4.2 ~ 4.5	EDC-04519	EDC-04524	EDC-04528	EDC-04536
φ 4.5 ~ 5.0	EDC-0519	EDC-0524	EDC-0528	EDC-0536
φ 5.0 ~ 5.5	EDC-05519	EDC-05524	EDC-05528	EDC-05536
φ 5.5 ~ 6.0	EDC-0619	EDC-0624	EDC-0628	EDC-0636
φ 6.0 ~ 6.5	EDC-06519	EDC-06524	EDC-06528	EDC-06536
φ 6.5 ~ 7.0	EDC-0719	EDC-0724	EDC-0728	EDC-0736
φ 7.0 ~ 7.5	EDC-07519	EDC-07524	EDC-07528	EDC-07536
φ 7.5 ~ 8.0	EDC-0819	EDC-0824	EDC-0828	EDC-0836
φ 8.0 ~ 8.5	EDC-08519	EDC-08524	EDC-08528	EDC-08536
φ 8.5 ~ 9.0	EDC-0919	EDC-0924	EDC-0928	EDC-0936
φ 9.0 ~ 9.5	—	EDC-09524	EDC-09528	EDC-09536
φ 9.5 ~ 10.0	—	EDC-1024	EDC-1028	EDC-1036
φ 10.0 ~ 10.5	—	EDC-10524	EDC-10528	EDC-10536
φ 10.5 ~ 11.0	—	EDC-1124	EDC-1128	EDC-1136
φ 11.0 ~ 11.5	—	EDC-11524	EDC-11528	EDC-11536
φ 11.5 ~ 12.0	—	EDC-1224	EDC-1228	EDC-1236
φ 12.0 ~ 12.5	—	—	EDC-12528	EDC-12536
φ 12.5 ~ 13.0	—	—	EDC-1328	EDC-1336
φ 13.0 ~ 13.5	—	—	EDC-13528	EDC-13536
φ 13.5 ~ 14.0	—	—	EDC-1428	EDC-1436
φ 14.0 ~ 14.5	—	—	EDC-14528	EDC-14536
φ 14.5 ~ 15.0	—	—	EDC-1528	EDC-1536
φ 15.0 ~ 15.5	—	—	EDC-15528	EDC-15536
φ 15.5 ~ 16.0	—	—	EDC-1628	EDC-1636
φ 16.0 ~ 16.5	—	—	—	EDC-16536
φ 16.5 ~ 17.0	—	—	—	EDC-1736
φ 17.0 ~ 17.5	—	—	—	EDC-17536
φ 17.5 ~ 18.0	—	—	—	EDC-1836
φ 18.0 ~ 18.5	—	—	—	EDC-18536
φ 18.5 ~ 19.0	—	—	—	EDC-1936
φ 19.0 ~ 19.5	—	—	—	EDC-19536
φ 19.5 ~ 20.0	—	—	—	EDC-2036
φ 20.0 ~ 20.5	—	—	—	EDC-20536
φ 20.5 ~ 21.0	—	—	—	EDC-2136
φ 21.0 ~ 21.5	—	—	—	EDC-21536
φ 21.5 ~ 22.0	—	—	—	EDC-2236
—	2,750	3,080	3,080	4,400

刃具シャンク径 Cutter's shank dia.	型式 Model	
	FDC-07A	
φ 0.5 ~ 1.0	FDC-01007A	
φ 1.0 ~ 1.5	FDC-01507A	
φ 1.5 ~ 2.0	FDC-02007A	
φ 2.0 ~ 2.5	FDC-02507A	
φ 2.5 ~ 3.0	FDC-03007A	
φ 3.0 ~ 3.5	FDC-03507A	
φ 3.5 ~ 4.0	FDC-04007A	
φ 4.0 ~ 4.5	FDC-04507A	
φ 4.5 ~ 5.0	FDC-05007A	
φ 5.0 ~ 5.5	FDC-05507A	
φ 5.5 ~ 6.0	FDC-06007A	
φ 6.0 ~ 6.5	FDC-06507A	
φ 6.5 ~ 7.0	FDC-07007A	
—	φ 1.0	9,300
—	φ 1.5 ~ 3.5	8,000
—	φ 4.0 ~ 7.0	6,700

刃具シャンク径 Cutter's shank dia.	型式 Model	
	FDC-32B	
φ 20.0 ~ 20.5	FDC-20532B	
φ 20.5 ~ 21.0	FDC-21032B	
φ 21.0 ~ 21.5	FDC-21532B	
φ 21.5 ~ 22.0	FDC-22032B	
φ 22.0 ~ 22.5	FDC-22532B	
φ 22.5 ~ 23.0	FDC-23032B	
φ 23.0 ~ 23.5	FDC-23532B	
φ 23.5 ~ 24.0	FDC-24032B	
φ 24.0 ~ 24.5	FDC-24532B	
φ 24.5 ~ 25.0	FDC-25032B	
φ 25.0 ~ 25.5	FDC-25532B	
φ 25.5 ~ 26.0	FDC-26032B	
φ 26.0 ~ 26.5	FDC-26532B	
φ 26.5 ~ 27.0	FDC-27032B	
φ 27.0 ~ 27.5	FDC-27532B	
φ 27.5 ~ 28.0	FDC-28032B	
φ 28.0 ~ 28.5	FDC-28532B	
φ 28.5 ~ 29.0	FDC-29032B	
φ 29.0 ~ 29.5	FDC-29532B	
φ 29.5 ~ 30.0	FDC-30032B	
φ 30.0 ~ 30.5	FDC-30532B	
φ 30.5 ~ 31.0	FDC-31032B	
φ 31.0 ~ 31.5	FDC-31532B	
φ 31.5 ~ 32.0	FDC-32032B	
—	6,000	

EDC
 ご注文例 Ordering Example
EDC - 065 19
 最大把握径 19 シリーズ
 MAX. chucking dia. 19 Series

FDC-07A
 ご注文例 Ordering Example
FDC - 060 07 A
 最大把握径 | 精度
 MAX. chucking dia. | Accuracy
 07 シリーズ
 07 Series

FDC-32B
 ご注文例 Ordering Example
FDC - 310 32 B
 最大把握径 | 精度
 MAX. chucking dia. | Accuracy
 32 シリーズ
 32 Series

EDC コレット寸法
EDC Collet Dimension

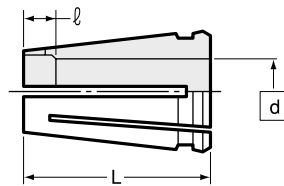

コレット Collet	EDC- \square d19				EDC- \square d24				EDC- \square d28						EDC- \square d36										
キャップ Nut	KDP-1916				KDP-2422				KDP-2825						KDP-3632										
L	25		20		25		30		25		40		30		25		45		40						
\square d	ℓ	\square d	ℓ	\square d	ℓ	\square d	ℓ	\square d	ℓ	\square d	ℓ	\square d	ℓ	\square d	ℓ	\square d	ℓ	\square d	ℓ	\square d	ℓ				
3.0	7.0	5.0	4.5	8.5	0	3.0	7.0	4.5	11.5	4.2	7.0	4.5	18.5	12.5	4.5	14.5	0	4.2	4.0	4.5	23.5	12.5	7.0	20.5	0
3.3	7.0	5.5	4.0	9.0	0	3.3	7.0	5.0	9.5			5.0	16.5	13.0	4.0	15.0	0			5.0	21.5	13.0	6.5	21.0	0
3.6	7.0	6.0	4.0			3.6	7.0	5.5	9.0			5.5	16.0	13.5	0	15.5	0			5.5	21.0	13.5	6.0	21.5	0
3.9	7.0	6.5	4.0			3.9	7.0	6.0	8.5			6.0	13.0	14.0	0	16.0	0			6.0	17.0	14.0	6.0	22.0	0
4.2	7.0	7.0	4.0			4.2	7.0	6.5	8.0			6.5	13.0							6.5	17.0	14.5	5.5		
4.5	6.5	7.5	4.0					7.0	5.0			7.0	13.0							7.0	15.0	15.0	5.0		
		8.0	0					7.5	5.0			7.5	13.0							7.5	15.0	15.5	5.0		
								8.0	5.0			8.0	11.5							8.0	15.0	16.0	5.0		
								8.5	5.0			8.5	10.5							8.5	15.0	16.5	5.0		
								9.0	5.0			9.0	10.5							9.0	15.0	17.0	5.0		
								9.5	4.5			9.5	10.0							9.5	14.5	17.5	5.0		
								10.0	4.5			10.0	10.0							10.0	11.5	18.0	4.0		
								10.5	4.0			10.5	5.0							10.5	11.0	18.5	4.0		
								11.0	4.0			11.0	5.0							11.0	10.5	19.0	4.0		
								11.5	4.0			11.5	5.0							11.5	10.0	19.5	4.0		
								12.0	0			12.0	4.5							12.0	10.0	20.0	0		

縮み代：d が 4.5 以下では、0.3

d が 5.0 以上では、0.5

Shrinkage Allowance : 0.3mm for d 4.5 or smaller
0.5mm for d 5.0 or bigger

KDP キャップ寸法
KDP Nut Dimension

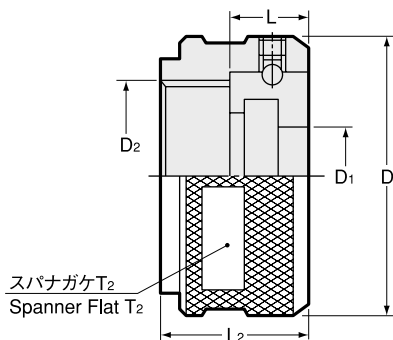

商品コード Code	型式 Model	コレット Collet	D	D1	D2	L	L2	T2
0070 00001916	KDP -1916	EDC- \square d 19	26	10	M19 P=1	6.7	14	24
0070 00002422	KDP -2422	EDC- \square d 24	32	12.5	M24 P=1	7.2	15	30
0070 00002825	KDP -2825	EDC- \square d 28	36	16.5	M28 P=1	7.5	15	33
0070 00003632	KDP -3632	EDC- \square d 36	46	23	M36 P=1	10.0	18.5	42

アクセサリの組合せ
 Combination of accessories

コレット Collet		キャップ Nut		スパナ Spanner	
商品コード Code	型式 Model	商品コード Code	型式 Model	商品コード Code	型式 Model
2480 0120 ※※ 07	FDC-07A	0070 01001407	KDP-1414	—	市販品 2面巾 17 Flat17mmwidth
0070 000190 ※※	EDC-19	0070 00001916	KDP-1916	0803 00000011	S-1L
0070 00024 ※※※	EDC-24	0070 00002422	KDP-2422	0803 00000013	S-3L
0070 00028 ※※※	EDC-28	0070 00002825	KDP-2825	0803 00000014	S-4L
0070 00036 ※※※	EDC-36	0070 00003632	KDP-3632	0803 00000015	S-5L
2480 003 ※※※ 32	FDC-32B	2544 00000032	HDP-32	0803 00000006	S-6

※には、コレット内径 (MAX.) が入ります。

専用スパナ
 Spanner

締めすぎによるコレットの破損を防止するために、専用スパナを規格化しております。

スパナガケ部が特殊な形状となっておりますので、市販のスパナは使用できません。

Use of NT spanners on NT products prevent over-tightening and breakage.

As NT spanner flats are made to NT specifications, conventional spanner may not fit properly on NT products.

コレットとキャップの着脱
 Collet insertion and removal

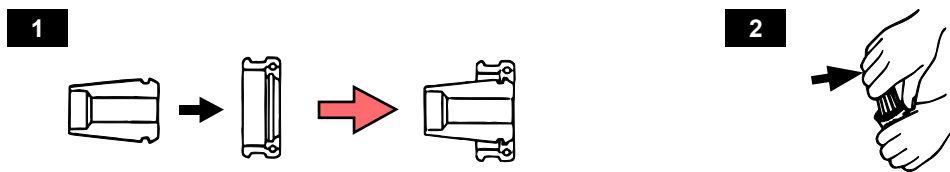

1. セット方法

KDP キャップの爪を EDC コレットのミゾへ確実に入れてからシャンクにセットして下さい。

2. はずし方

KDP キャップをつかみ、EDC コレットを横へ押しながら回転させて下さい。

1. To insert

Place EDC collet into threaded end of KDP nut. Press down on rear of the collet to "clip" the collet into the nut.

2. To remove

While holding KDP nut firmly in one hand grasp EDC collet in the other while pushing sideways.

コレット・キャップ組付寸法
Dimension for Collet and Nut

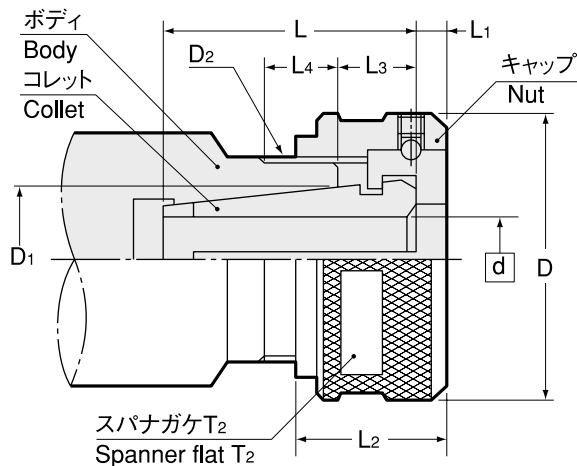

コレット Collet	キャップ Nut	スパナ Spanner	d	D	D1	D2	L	L1	L2	L3	L4 MIN	T2
EDC - d 19	KDP-1916	S-1L	2.8 ~ 9	26	13.73	M19 P=1	(25)	2.5	14	3.5 ~ 7.0	8	24
EDC - d 24	KDP-2422	S-3L	2.8 ~ 12	32	18.59	M24 P=1	(30)	3.0	15	3.5 ~ 7.0	8	30
EDC - d 28	KDP-2825	S-4L	3.9 ~ 16	36	22.3	M28 P=1	(40)	3.0	15	4.0 ~ 7.5	8	33
EDC - d 36	KDP-3632	S-5L	3.9 ~ 22	46	30.6	M36 P=1	(45)	4.3	18.5	5.5 ~ 9.0	10	42

L寸法はコレットサイズにより異なる場合があります。
L dimension varies from size to size.

ボディ設計寸法
Dimension for body

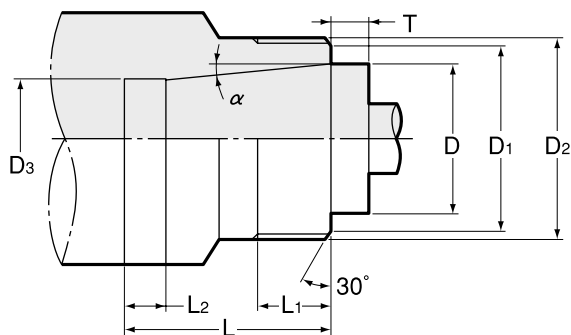

コレット Collet	キャップ Nut	D	T ±0.1	D1	D2	D3	L	L1 MIN	(L2)	α
EDC - d 19	KDP-1916	13.73	4.24	18	M19 P=1	(10.8)	21	8	(6.0)	5° 59'
EDC - d 24	KDP-2422	18.59	4.19	23	M24 P=1	(14.8)	26	8	(6.6)	5° 59'
EDC - d 28	KDP-2825	22.3	4.52	27	M28 P=1	(18.5)	35.5	8	(10)	5° 59'
EDC - d 36	KDP-3632	30.6	5	35	M36 P=1	(24.8)	39	10	(10)	5° 59'

D3、L2寸法は参考値です。必要に応じて変更して下さい。
αのテーパゲージについては、お問い合わせ下さい。
D3 and L2 are for reference only and can be changed to your designing.
Contact NT TOOL for taper gauge.