

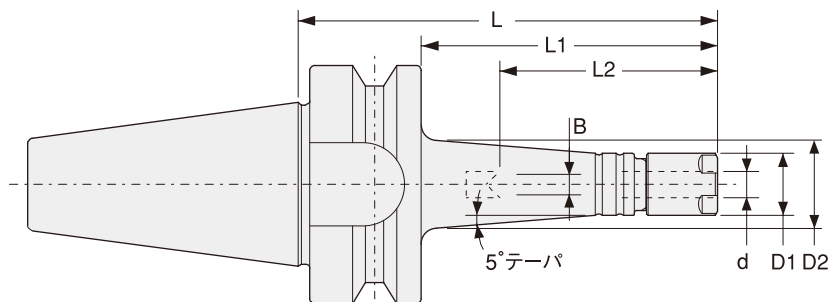

# ERC-T

## テーパタイプ 小径コレットホルダ Collet Holder For Small Diameters ( Taper Type )

干渉が厳しいドリル加工用に最適。  
For drilling in tight space.



商品コード Code	型式 Model	d	L	L1	B	L2	D1	D2	キャップ Nut	Kg	—	コレット Collet	スパナ Spanner
2550 10108060	<b>BT30 -ERC8 -60T</b>	0.5 ~ 5.0	60	38	(0 ~ 2.4)	<sup>34</sup> (19 ~ 31)	12	14.5	ERP-8	0.4	43,240	ER8	S-8E
2550 10108075	<b>-75T</b>	0.5 ~ 5.0	75	53	(0 ~ 2.4)	<sup>34</sup> (19 ~ 31)	12	17.5	ERP-8	0.5	43,240		
2550 10108090	<b>-90T</b>	0.5 ~ 5.0	90	68	(0 ~ 2.4)	<sup>34</sup> (19 ~ 31)	12	20	ERP-8	0.5	43,590		
2550 10108105	<b>-105T</b>	0.5 ~ 5.0	105	83	(0 ~ 2.4)	<sup>34</sup> (19 ~ 31)	12	22.5	ERP-8	0.5	43,590		
2550 10108135	<b>-135T</b>	0.5 ~ 5.0	135	113	(0 ~ 2.4)	<sup>34</sup> (19 ~ 31)	12	28	ERP-8	0.6	44,070		
2550 10110060	<b>-ERC11S -60T</b>	0.5 ~ 7.0	60	38	0 ~ 4	22 ~ 45	16	18.5	ERP-11S	0.5	41,810	FDC-07	S-11E
2550 10110075	<b>-75T</b>	0.5 ~ 7.0	75	53	0 ~ 4	22 ~ 45	16	21	ERP-11S	0.5	41,810		
2550 10110090	<b>-90T</b>	0.5 ~ 7.0	90	68	0 ~ 4	22 ~ 45	16	24	ERP-11S	0.5	42,410		
2550 10110105	<b>-105T</b>	0.5 ~ 7.0	105	83	0 ~ 4	22 ~ 45	16	26.5	ERP-11S	0.6	42,410		
2550 10110135	<b>-135T</b>	0.5 ~ 7.0	135	113	0 ~ 4	22 ~ 45	16	31.5	ERP-11S	0.7	42,760		
2550 10308060	<b>BT40 -ERC8 -60T</b>	0.5 ~ 5.0	60	33	(0 ~ 2.4)	<sup>34</sup> (19 ~ 31)	12	14	ERP-8	1.0	44,310	ER8	S-8E
2550 10308075	<b>-75T</b>	0.5 ~ 5.0	75	48	(0 ~ 2.4)	<sup>34</sup> (19 ~ 31)	12	16.5	ERP-8	1.0	44,310		
2550 10308090	<b>-90T</b>	0.5 ~ 5.0	90	63	(0 ~ 2.4)	<sup>34</sup> (19 ~ 31)	12	19	ERP-8	1.0	44,660		
2550 10308105	<b>-105T</b>	0.5 ~ 5.0	105	78	(0 ~ 2.4)	<sup>34</sup> (19 ~ 31)	12	21.5	ERP-8	1.1	44,660		
2550 10308135	<b>-135T</b>	0.5 ~ 5.0	135	108	(0 ~ 2.4)	<sup>34</sup> (19 ~ 31)	12	27	ERP-8	1.2	45,380		
2550 10310060	<b>-ERC11S -60T</b>	0.5 ~ 7.0	60	33	0 ~ 4	22 ~ 45	16	17.5	ERP-11S	1.1	43,000	FDC-07	S-11E
2550 10310075	<b>-75T</b>	0.5 ~ 7.0	75	48	0 ~ 4	22 ~ 45	16	20.5	ERP-11S	1.1	43,000		
2550 10310090	<b>-90T</b>	0.5 ~ 7.0	90	63	0 ~ 4	22 ~ 45	16	23	ERP-11S	1.1	43,480		
2550 10310105	<b>-105T</b>	0.5 ~ 7.0	105	78	0 ~ 4	22 ~ 45	16	25.5	ERP-11S	1.1	43,480		
2550 10310135	<b>-135T</b>	0.5 ~ 7.0	135	108	0 ~ 4	22 ~ 45	16	31	ERP-11S	1.3	44,070		

- コレット、スパナは別途ご注文下さい。
  - ERC8用プリセットスクリュー ES8 は別売になります。ERC11Sには標準プリセットスクリュー HDS-07A-ES11 が付属しています。
  - 「B」,「L2」の ( ) 内の数値はプリセットスクリュー ES8 を使用した時の値です。
  - クーラントコレットをご使用になる場合の最低挿入長は P.097 を参照下さい。
  - キャップの締め付けトルクに関しては、P.554 を参照ください。
- Collet and spanner are sold separately.
  - ES8, a preset screw for ERC8, is sold separately. ERC11S includes a standard preset screw HDS-07A-ES11.
  - "B" and "L2" dimensions in brackets are for using ES8 preset screw.
  - Refer to P. 097 for minimum tool insertion length in case of using our coolant collets.
  - See P. 554 for standard tightening torque.

FDC コレット FDC Collet	ER コレット ER Collet	スパナ Spanner	プリセットスクリュー Preset screw
P. 092	P. 096	P. 098	P. 100

### ご注文例 Ordering Example

**BT40 - ERC8 - 105T**  
シャンクサイズ Shank size  
突き出し長さ (L) Projection length