



# MTA

## モールステーパホルダ Morse Taper Holder

タング付モールステーパシャンク用。  
For Morse taper shank with tang.

Type1

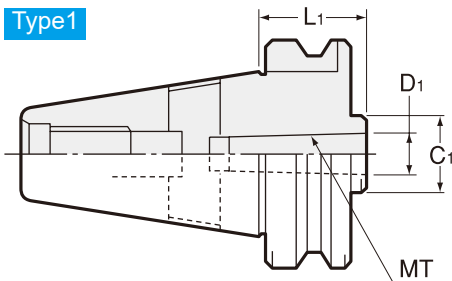

Type2

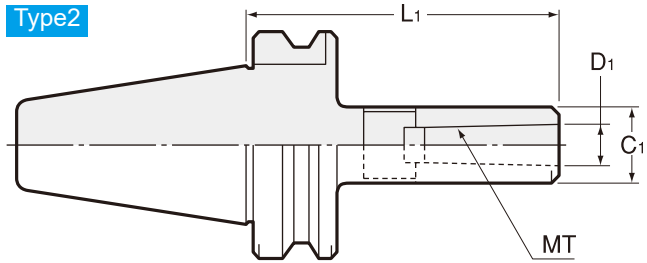

商品コード Code	型式 Model	Type	MT	L1	D1	C1	kg	-
0760 00101045	<b>BT30</b> -MTA1 -45	1	1	45	12.065	25	0.5	12,090
0760 00102060	-MTA2 -60	1	2	60	17.780	32	0.5	13,300
0760 00103075	-MTA3 -75	1	3	75	23.825	40	0.7	14,510
0760 00301045	<b>BT40</b> -MTA1 -45	1	1	45	12.065	25	1.0	15,440
0760 00301120	-120	2	1	120	12.065	25	1.3	19,000
0760 00302045	-MTA2 -45	1	2	45	17.780	32	1.0	15,440
0760 00302120	-120	2	2	120	17.780	32	1.4	19,000
0760 00303075	-MTA3 -75	1	3	75	23.825	40	1.2	16,630
0760 00303135	-135	2	3	135	23.825	40	1.8	19,000
0760 00304090	-MTA4 -90	1	4	90	31.267	50	1.4	16,630
0760 00304165	-165	2	4	165	31.267	50	2.4	20,190
0760 00501045	<b>BT50</b> -MTA1 -45	1	1	45	12.065	25	3.6	26,080
0760 00501120	-120	2	1	120	12.065	25	3.8	28,560
0760 00501180	-180	2	1	180	12.065	25	3.9	31,050
0760 00502045	-MTA2 -45	1	2	45	17.780	32	3.6	26,080
0760 00502135	-135	2	2	135	17.780	32	4.0	28,560
0760 00502180	-180	2	2	180	17.780	32	4.2	31,050
0760 00503045	-MTA3 -45	1	3	45	23.825	40	3.5	26,080
0760 00503150	-150	2	3	150	23.825	40	4.3	28,560
0760 00503180	-180	2	3	180	23.825	40	4.5	31,050
0760 00504075	-MTA4 -75	1	4	75	31.267	50	3.6	28,560
0760 00504180	-180	2	4	180	31.267	50	5.0	31,050
0760 00505105	-MTA5 -105	1	5	105	44.399	65	3.9	33,530
0760 00505210	-210	2	5	210	44.399	65	6.3	43,470

### ご注文例 Ordering Example

#### BT30 - MTA1 - 45

シャンクサイズ  
Shank size

MT1

突き出し長さ (L1)  
Projection length

BT
AHO-A
HSK-A/E/F/C
HSK-T
C
UTS
ST
専用機
関連機器
アクセサリー
ミリングチャック
Milling Chuck
コレットホルダ
Collet Holder
ゼロホルダ
Zero Holder
ハイドロチャック
Hydraulic Chuck
シリンクチャック
Shrink Fit
タッピングチャック
Tapping Chuck
アーバ類
Aeros
マルチホウターリント
Multiturn tool system
機能付きホルダ
Function Holder
ターニングツール
Turning Tools for SPEEDO
SPEEDO 用
Tool Retention Stud
フルシステム
Tool Shank Dimensions



# MTB

モールステーパホルダ  
Morse Taper Holder

引きネジ式モールステーパシャンク用。  
For Morse taper shank with draw-in screw.

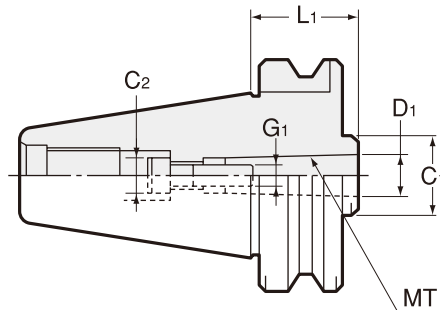

商品コード Code	型式 Model	MT	L1	D1	C1	C2	G1	kg	-
0760 01101045	<b>BT30</b> -MTB1 -45	1	45	12.065	25	10	M6	0.5	12,090
0760 01301045	<b>BT40</b> -MTB1 -45	1	45	12.065	25	10	M6	1.1	15,440
0760 01302045	-MTB2 -45	2	45	17.780	32	13	M10	1.0	15,440
0760 01501045	<b>BT50</b> -MTB1 -45	1	45	12.065	25	10	M6	3.7	26,080
0760 01502045	-MTB2 -45	2	45	17.780	32	16	M10	3.6	26,080
0760 01503060	-MTB3 -60	3	60	23.825	40	18	M12	3.7	26,080
0760 01504075	-MTB4 -75	4	75	31.267	50	20.5	M16	3.7	28,560

## ご注文例 Ordering Example

**BT30 - MTB1 - 45**

シャンクサイズ      MT1      突き出し長さ (L1)  
Shank size                      Projection length