

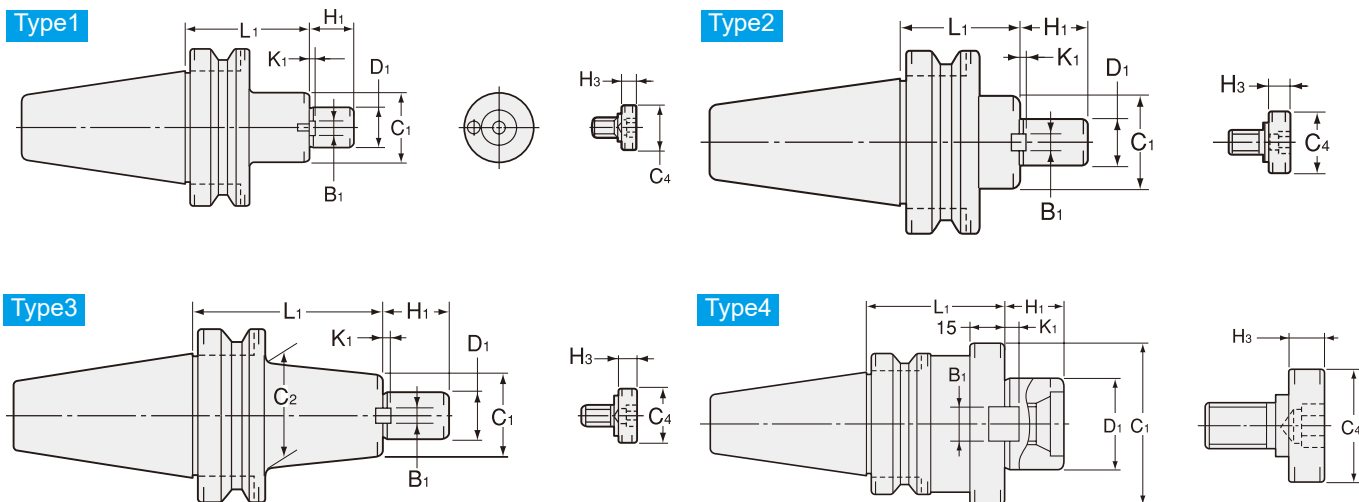

SM1 シェルエンドミルアーバ Shell End Mill Arbor

JIS B4214-1975シェルエンドミル用。
For JIS B4214-1975 Shell end mill.



商品コード Code	型式 Model	Type	D1 (h6)	L1	C1	C2	H1	B1	K1	C4	H3	kg	-	締付ボルト Clamp Bolt	参考カッター径 Cutter dia. Example
0780 00116030	BT30 -SM1-16 -30	1	16	30	34	-	15	8	5	20	7	0.5	16,320	MBA-M8	40
0780 00122030	-SM1-22 -30	1	22	30	42	-	17	10	5.6	28	9	0.6	16,320	MBA-M10	50
0780 00316060	BT40 -SM1-16 -60	1	16	60	34	-	15	8	5	20	7	1.3	19,000	MBA-M8	40
0780 00316120	-120	1	16	120	34	-	15	8	5	20	7	1.7	20,190	MBA-M8	40
0780 00322060	-SM1-22 -60	1	22	60	42	-	17	10	5.6	28	9	1.5	19,000	MBA-M10	50
0780 00322120	-120	1	22	120	42	-	17	10	5.6	28	9	2.1	20,190	MBA-M10	50
0780 00327045	-SM1-27 -45	2	27	45	48	-	19	12	6.3	33	10	1.4	19,000	MBA-M12	63 80
0780 00327105	-105	2	27	105	48	-	19	12	6.3	33	10	2.3	20,190	MBA-M12	63 80
0780 00332045	-SM1-32 -45	2	32	45	58	-	24	14	7	40	10	1.6	19,000	MBA-M16	100
0780 00332075	-75	2	32	75	58	-	24	14	7	40	10	2.3	20,190	MBA-M16	100
0780 00340060	-SM1-40 -60	4	40	60	70	-	27	16	8	50	14	2.3	20,190	MBA-M20	125
0780 00516075	BT50 -SM1-16 -75	1	16	75	34	-	15	8	5	20	7	4.0	26,080	MBA-M8	40
0780 00516120	-120	1	16	120	34	-	15	8	5	20	7	6.3	28,560	MBA-M8	40
0780 00522075	-SM1-22 -75	1	22	75	42	-	17	10	5.6	28	9	4.3	26,080	MBA-M10	50
0780 00522120	-120	1	22	120	42	-	17	10	5.6	28	9	4.7	28,560	MBA-M10	50
0780 00522180	-180	1	22	180	42	-	17	10	5.6	28	9	5.3	29,800	MBA-M10	50
0780 00527060	-SM1-27 -60	2	27	60	48	-	19	12	6.3	33	10	4.2	26,080	MBA-M12	63 80
0780 00527105	-105	3	27	105	48	60	19	12	6.3	33	10	5.0	27,320	MBA-M12	63 80
0780 00527150	-150	3	27	150	48	60	19	12	6.3	33	10	5.9	28,560	MBA-M12	63 80
0780 00532045	-SM1-32 -45	2	32	45	58	-	24	14	7	40	10	4.2	26,080	MBA-M16	100
0780 00532075	-75	3	32	75	58	70	24	14	7	40	10	4.8	27,320	MBA-M16	100
0780 00532105	-105	3	32	105	58	70	24	14	7	40	10	5.6	28,560	MBA-M16	100
0780 00540075	-SM1-40 -75	3	40	75	70	80	27	16	8	50	14	5.5	26,080	MBA-M20	125
0780 00540105	-105	3	40	105	70	80	27	16	8	50	14	6.4	27,320	MBA-M20	125

締付ボルトは付属しています。
Clamp bolt is Included.

ご注文例 Ordering Example

BT30 - SM1-16 - 30
 シャンクサイズ インロー径 突き出し長さ (L1)
 Shank size D1 Projection length

BT
 AHO-A
 HSK-A/E/F/C
 HSK-T
 C
 UTS
 ST
 専用機
 関連機器
 プシュ・メントリ
 ミリングチャック
 コレットホルダ
 "Zero Holder
 ハイドロチャック
 シリンカチャック
 Shrink Fit
 タッピングチャック
 アーバ類
 マルチホウターリソ
 機能付ホルダ
 SPEEDIO 用
 ツールリターン
 Retention Stud
 シャンク規格
 Tool Shank Dimensions



SMA シェルエンドミルアーバ Shell End Mill Arbor

JIS B4214-1966シェルエンドミル用。
For JIS B4214-1966 Shell end mill.

BT
AHO-A
HSK-A/E/F/C
HSK-T
C
UTS
ST
専用機
関連機器
アクセサリー

ミリングチャック
Milling Chuck

コレットホルダ
Collet Holder

ゼロホルダ
Zero Holder

ハイドロチャック
Hydraulic Chuck

シロクチャック
Shrink Fit

タッピングチャック
Tapping Chuck

アーバ類
Arbors

マルチホールシステム
Multihole tool system

機能型ホルダ
Function Holder

SPEEDIO 用
ターニングツール
Turning tools for SPEEDIO

リターンスタッド
Return Stud

シャンク寸法
Tool Shank Dimensions

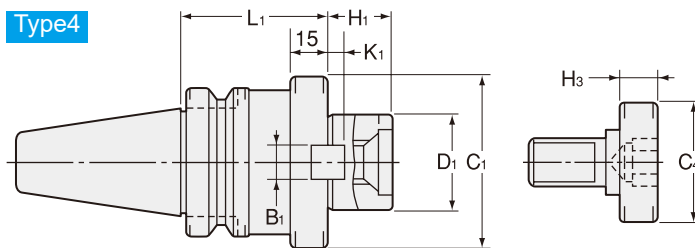
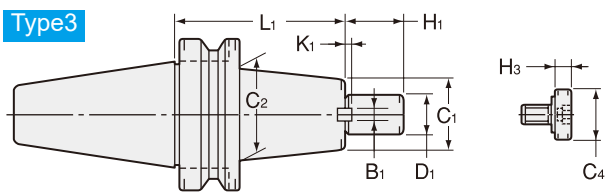
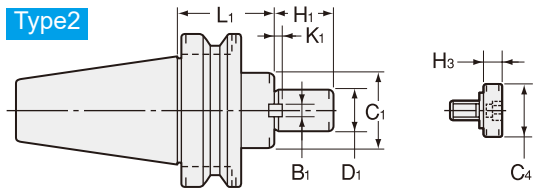
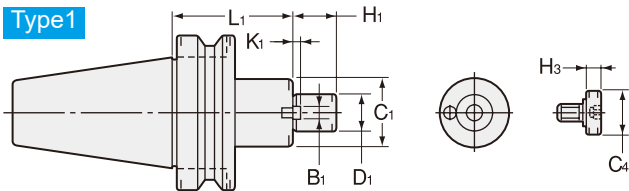

ミリサイズ cutter 用 For metric size

商品コード Code	型式 Model	Type	D1 (h6)	L1	C1	C2	H1	B1	K1	C4	H3	kg	-	締付ボルト Clamp Bolt	参考 cutter 径 Cutter dia. Example
0780 01116030	BT30 -SMA16 -30	1	16	30	34	-	17	8	3	20	7	0.5	16,320	MBA-M 8	35 40
0780 01122030	-SMA22 -30	1	22	30	42	-	27	8	3.5	28	9	0.6	16,320	MBA-M10	45 50
0780 01316060	BT40 -SMA16 -60	1	16	60	34	-	17	8	3	20	7	1.3	19,000	MBA-M 8	35 40
0780 01316120	-120	1	16	120	34	-	17	8	3	20	7	1.7	20,190	MBA-M 8	35 40
0780 01322060	-SMA22 -60	1	22	60	42	-	27	8	3.5	28	9	1.4	19,000	MBA-M10	45 50
0780 01322120	-120	1	22	120	42	-	27	8	3.5	28	9	2.2	20,190	MBA-M10	45 50
0780 01327045	-SMA27 -45	2	27	45	50	-	36	10	4	33	10	1.4	19,000	MBA-M12	60 75
0780 01327105	-105	2	27	105	50	-	36	10	4	33	10	2.4	20,190	MBA-M12	60 75
0780 01332045	-SMA32 -45	2	32	45	60	-	38	10	4.5	40	10	1.7	19,000	MBA-M16	100
0780 01332075	-75	2	32	75	60	-	38	10	4.5	40	10	2.3	20,190	MBA-M16	100
0780 01340060	-SMA40 -60	4	40	60	80	-	38	12	5	50	14	2.0	20,190	MBA-M20	125
0780 01516075	BT50 -SMA16 -75	1	16	75	34	-	17	8	3	20	7	4.0	26,080	MBA-M 8	35 40
0780 01516120	-120	1	16	120	34	-	17	8	3	20	7	4.3	28,560	MBA-M 8	35 40
0780 01522075	-SMA22 -75	1	22	75	42	-	27	8	3.5	28	9	4.3	26,080	MBA-M10	45 50
0780 01522120	-120	1	22	120	42	-	27	8	3.5	28	9	4.7	28,560	MBA-M10	45 50
0780 01522180	-180	1	22	180	42	-	27	8	3.5	28	9	5.4	32,290	MBA-M10	45 50
0780 01527060	-SMA27 -60	2	27	60	50	-	36	10	4	33	10	4.3	26,080	MBA-M12	60 75
0780 01527105	-105	3	27	105	50	60	36	10	4	33	10	5.2	27,320	MBA-M12	60 75
0780 01527150	-150	3	27	150	50	60	36	10	4	33	10	6.0	32,290	MBA-M12	60 75
0780 01532045	-SMA32 -45	2	32	45	60	-	38	10	4.5	40	10	4.2	26,080	MBA-M16	100
0780 01532075	-75	3	32	75	60	70	38	10	4.5	40	10	5.0	27,320	MBA-M16	100
0780 01532105	-105	3	32	105	60	70	38	10	4.5	40	10	5.7	28,560	MBA-M16	100
0780 01540045	-SMA40 -45	2	40	45	80	-	38	12	5	50	14	4.3	26,080	MBA-M20	125
0780 01540075	-75	2	40	75	80	-	38	12	5	50	14	5.7	27,320	MBA-M20	125

締付ボルトは付属しています。

Clamp bolt is Included.

特殊品もご用命ください。



Specials on request

インチサイズカッター用
For Inch size

商品コード Code	型式 Model	Type	D1 (h6)	L1	C1	C2	H1	B1	K1	C4	H3	kg	-	締付ボルト Clamp Bolt	参考カッター径 Cutter dia. Example
0780 02115030	BT30 -SMA15.875 -30	1	15.875	30	34	-	17	8	3	20	7	0.6	16,320	MBA-M 8	35 40
0780 02122030	-SMA22.225 -30	1	22.225	30	42	-	27	8	3.5	28	9	1.0	16,320	MBA-M10	45 50
0780 02315060	BT40 -SMA15.875 -60	1	15.875	60	34	-	17	8	3	20	7	1.3	19,000	MBA-M 8	35 40
0780 02315120	-120	1	15.875	120	34	-	17	8	3	20	7	1.7	20,190	MBA-M 8	35 40
0780 02322060	-SMA22.225 -60	1	22.225	60	42	-	27	8	3.5	28	9	1.5	19,000	MBA-M10	45 50
0780 02322120	-120	1	22.225	120	42	-	27	8	3.5	28	9	2.1	20,190	MBA-M10	45 50
0780 02325045	-SMA25.4 -45	2	25.4	45	50	-	36	10	4	33	10	1.4	19,000	MBA-M12	60 75
0780 02325105	-105	2	25.4	105	50	-	36	10	4	33	10	2.3	20,190	MBA-M12	60 75
0780 02331045	-SMA31.75 -45	2	31.75	45	60	-	38	10	4.5	40	10	1.6	19,000	MBA-M16	100
0780 02331075	-75	2	31.75	75	60	-	38	10	4.5	40	10	2.3	20,190	MBA-M16	100
0780 02338060	-SMA38.1 -60	4	38.1	60	80	-	38	12	5	50	14	3.0	20,190	MBA-M20	125
0780 02515075	BT50 -SMA15.875 -75	1	15.875	75	34	-	17	8	3	20	7	4.2	26,080	MBA-M 8	35 40
0780 02515120	-120	1	15.875	120	34	-	17	8	3	20	7	5.8	28,560	MBA-M 8	35 40
0780 02522075	-SMA22.225 -75	1	22.225	75	42	-	27	8	3.5	28	9	4.3	26,080	MBA-M10	45 50
0780 02522120	-120	1	22.225	120	42	-	27	8	3.5	28	9	4.7	28,560	MBA-M10	45 50
0780 02522180	-180	1	22.225	180	42	-	27	8	3.5	28	9	5.5	32,290	MBA-M10	45 50
0780 02525060	-SMA25.4 -60	2	25.4	60	50	-	36	10	4	33	10	4.3	26,080	MBA-M12	60 75
0780 02525105	-105	3	25.4	105	50	60	36	10	4	33	10	5.2	27,320	MBA-M12	60 75
0780 02525150	-150	3	25.4	150	50	60	36	10	4	33	10	6.0	32,290	MBA-M12	60 75
0780 02531045	-SMA31.75 -45	2	31.75	45	60	-	38	10	4.5	40	10	4.2	26,080	MBA-M16	100
0780 02531075	-75	3	31.75	75	60	70	38	10	4.5	40	10	4.9	27,320	MBA-M16	100
0780 02531105	-105	3	31.75	105	60	70	38	10	4.5	40	10	6.2	28,560	MBA-M16	100
0780 02538045	-SMA38.1 -45	2	38.1	45	80	-	38	12	5	50	14	4.3	26,080	MBA-M20	125
0780 02538075	-75	2	38.1	75	80	-	38	12	5	50	14	5.5	27,320	MBA-M20	125

締付ボルトは付属しています。
Clamp bolt is Included.

ご注文例 Ordering Example

BT30 - SMA16 - 30

シャンクサイズ インロー径 突き出し長さ(L1)
Shank size D1 Projection length

BT
AHO-A
HSK-A/E/F/C
HSK-T
C
UTS
ST
専用機
関連機器
プッシュボトリ
ミリングチャック
Collet Holder
ゼロホルダ
Hydraulic Chuck
シリンカチャック
Shrink Fit
タッピングチャック
AHOs
マルチボアシステム
機能付きホルダ
SPEEDO 用
ターニングツール
フルシステム
Tool Shank Dimensions



SMB シェルエンドミルアーバ Shell End Mill Arbor

Type1

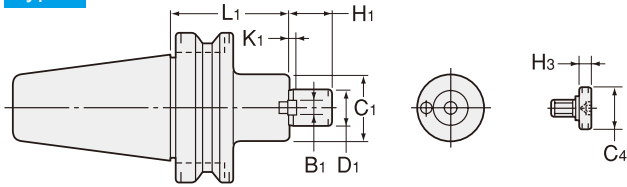

Type2

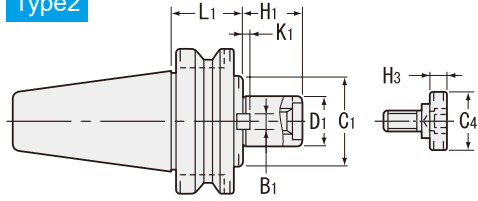

Type3

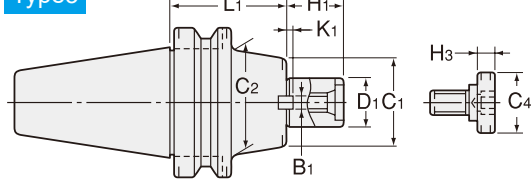

Type4

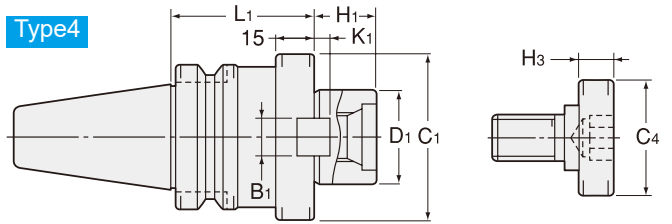

商品コード Code	型式 Model	Type	D1 (h6)	L1	C1	C2	H1	B1	K1	C4	H3	kg	-	締付ボルト Clamp Bolt	参考カッター径 Cutter dia. Example
0780 03122030	BT30 -SMB22.225 -30	1	22.225	30	45	-	17	8	3.5	28	9	0.6	16,320	MBA-M10	50
0780 03322045	BT40 -SMB22.225 -45	1	22.225	45	45	-	17	8	3.5	28	9	1.3	19,000	MBA-M10	50
0780 03322120	-120	1	22.225	120	45	-	17	8	3.5	28	9	2.2	20,190	MBA-M10	50
0780 03331045	-SMB31.75 -45	2	31.75	45	60	-	30	12.7	4.5	40	10	1.7	19,000	MBA-M16	75
0780 03331075	-75	2	31.75	75	60	-	30	12.7	4.5	40	10	2.3	20,190	MBA-M16	75
0780 03338060	-SMB38.1 -60	4	38.1	60	80	-	36	15.9	5	50	14	2.8	20,190	MBA-M20	100
0780 03522060	BT50 -SMB22.225 -60	1	22.225	60	45	-	17	8	3.5	28	9	4.3	26,080	MBA-M10	50
0780 03522120	-120	1	22.225	120	45	-	17	8	3.5	28	9	4.8	28,560	MBA-M10	50
0780 03522180	-180	1	22.225	180	45	-	17	8	3.5	28	9	5.7	32,290	MBA-M10	50
0780 03531045	-SMB31.75 -45	2	31.75	45	60	-	30	12.7	4.5	40	10	4.2	26,080	MBA-M16	75
0780 03531075	-75	3	31.75	75	60	70	30	12.7	4.5	40	10	4.9	27,320	MBA-M16	75
0780 03531105	-105	3	31.75	105	60	70	30	12.7	4.5	40	10	6.2	28,560	MBA-M16	75
0780 03538045	-SMB38.1 -45	2	38.1	45	80	-	36	15.9	5	50	14	4.3	26,080	MBA-M20	100
0780 03538075	-75	2	38.1	75	80	-	36	15.9	5	50	14	5.5	27,320	MBA-M20	100

締付ボルトは付属しています。
Clamp bolt is Included.

ご注文例 Ordering Example

BT30 - SMB22.225 - 30

シャンクサイズ インロー径 突き出し長さ(L1)
Shank size D1 Projection length

BT
AHO-A
HSK-A/E/F/C
HSK-T
C
UTS
ST
専用機
関連機器
アクセサリー

ミリングチャック
Milling Chuck

コレットホルダ
Collet Holder

「Z」ゼロホルダ
"Z" Zero Holder

ハイドロチャック
Hydraulic Chuck

シリンクフィット
Shrink Fit

タッピングチャック
Tapping Chuck

アーバ類
Arbors

マルチツールシステム
Multitool system

機能型コレットホルダ
Function Holder

スピード用ターニングツール
Turning tools for SPEEDO

リテンションスタッド
Retention Stud

シャンク寸法
Shank Dimensions



SMC シェルエンドミルアーバ Shell End Mill Arbor

Type1

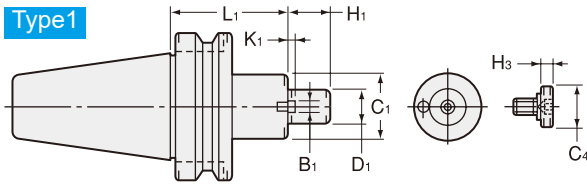

Type2

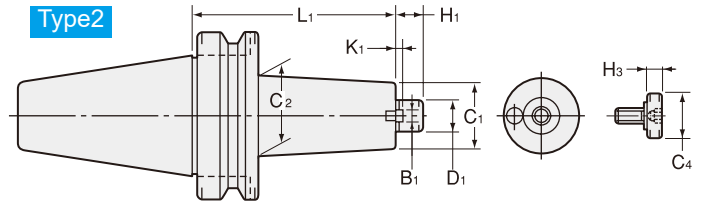

Type3

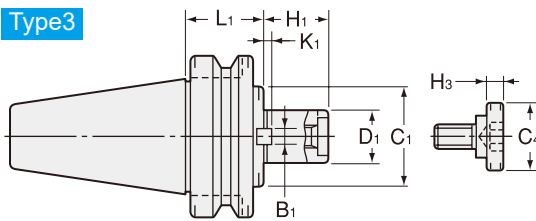

Type4

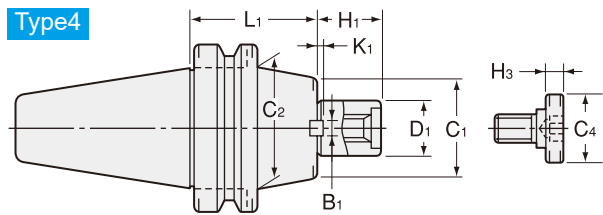

Type5

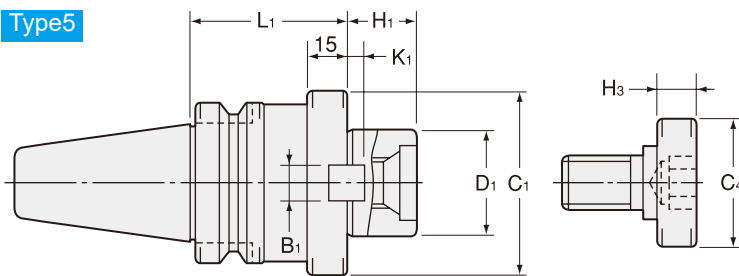

商品コード Code	型式 Model	Type	D1 (h6)	L1	C1	C2	H1	B1	K1	C4	H3	kg	-	締付ボルト Clamp Bolt	参考カッター径 Cutter dia. Example
0780 04319060	BT40 -SMC19.05 -60	1	19.05	60	40	-	16	8	3.5	28	9	2.4	24,940	MBA-M10	50
0780 04319120	-120	2	19.05	120	40	45	16	8	3.5	28	9	2.9	27,320	MBA-M10	50
0780 04331045	-SMC31.75 -45	3	31.75	45	60	-	18	12.7	4.5	40	10	1.6	24,940	MBA-M16	75
0780 04331105	-105	3	31.75	105	60	-	18	12.7	4.5	40	10	2.9	27,320	MBA-M16	75
0780 04338060	-SMC38.1 -60	5	38.1	60	80	-	24	15.9	5	50	14	2.4	26,130	MBA-M20	100
0780 04338090	-90	5	38.1	90	80	-	24	15.9	5	50	14	3.1	27,320	MBA-M20	100
0780 04519060	BT50 -SMC19.05 -60	1	19.05	60	40	-	16	8	3.5	28	9	4.0	26,080	MBA-M10	50
0780 04519120	-120	2	19.05	120	40	45	16	8	3.5	28	9	4.7	28,560	MBA-M10	50
0780 04519180	-180	2	19.05	180	40	45	16	8	3.5	28	9	5.6	32,290	MBA-M10	50
0780 04531045	-SMC31.75 -45	3	31.75	45	60	-	18	12.7	4.5	40	10	4.0	26,080	MBA-M16	75
0780 04531075	-75	4	31.75	75	60	70	18	12.7	4.5	40	10	4.8	27,320	MBA-M16	75
0780 04531105	-105	4	31.75	105	60	70	18	12.7	4.5	40	10	6.2	28,560	MBA-M16	75
0780 04538045	-SMC38.1 -45	3	38.1	45	80	-	24	15.9	5	50	14	4.3	26,080	MBA-M20	100
0780 04538075	-75	3	38.1	75	80	-	24	15.9	5	50	14	5.5	27,320	MBA-M20	100

締付ボルトは付属しています。
Clamp bolt is Included.

ご注文例 Ordering Example

BT50 - SMC19.05 - 60

シャンクサイズ
Shank size

インロー径
D1

突き出し長さ(L1)
Projection length

BT
AHO-A
HSK-A/E/F/C
HSK-T
C
UTS
ST
専用機
関連機器
プシュ・メントリ
ミリングチャック
コレットホルダ
Zeroホルダ
ハイドロチャック
シリンダチャック
タッピングチャック
アーバ類
マルチホウターリソテ
機能付きホルダ
ターニングツール
フルシステム
Tool Shank Dimensions