

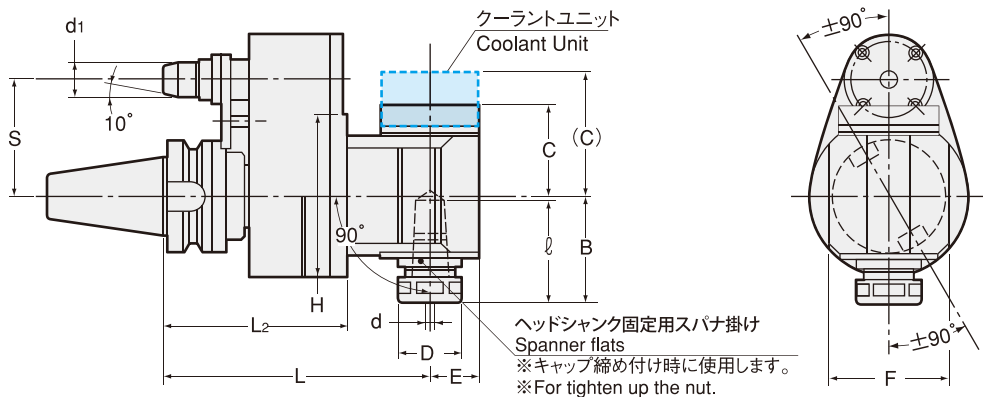

# AH, AH-OH

固定型 アンゲルヘッド  
Angle Heads ( Fixed Type )

# 90°



商品コード Code	型式 Model	d	L	L2	ℓ	d1	D	B	C (C)	E	F	H	S	kg	-
2760 459000 ※※	<b>BT30 -AH0790 -120-50- ※※</b>	0.5 ~ 7.0	120	75.3	40	13	23	42	33	17	45	78	50	1.8	510,840
2760 469000 ※※	<b>-AH1290 -125-50- ※※</b>	2.5 ~ 12.0	125	75.3	63.5	13	32	58	44.5	22	47	78	50	2.0	510,840
2760 019000 ※※	<b>BT40 -AH0790 (-AH0790-OH) -150-65- ※※</b>	0.5 ~ 7.0	150	103	40	19.6	23	42	33 (46.5)	17	51	90	65	4.6	558,360
2760 029000 ※※	<b>-180-65- ※※</b>	0.5 ~ 7.0	180	103	40	19.6	23	42	33 (46.5)	17	51	90	65	5.0	572,610
2760 039000 ※※	<b>-210-65- ※※</b>	0.5 ~ 7.0	210	103	40	19.6	23	42	33 (46.5)	17	51	90	65	5.4	586,870
2760 049000 ※※	<b>-240-65- ※※</b>	0.5 ~ 7.0	240	120	40	19.6	23	42	33 (46.5)	17	51	90	65	5.8	601,120
2760 059000 ※※	<b>-270-65- ※※</b>	0.5 ~ 7.0	270	120	40	19.6	23	42	33 (46.5)	17	51	90	65	6.0	615,380
2760 069000 ※※	<b>-AH0990 (-AH0990-OH) -150-65- ※※</b>	2.5 ~ 9.0	150	103	55	19.6	26.3	53.5	44.5 (58.5)	22	58	90	65	4.7	558,360
2760 079000 ※※	<b>-180-65- ※※</b>	2.5 ~ 9.0	180	103	55	19.6	26.3	53.5	44.5 (58.5)	22	58	90	65	5.1	572,610
2760 089000 ※※	<b>-210-65- ※※</b>	2.5 ~ 9.0	210	103	55	19.6	26.3	53.5	44.5 (58.5)	22	58	90	65	5.5	586,870
2760 099000 ※※	<b>-240-65- ※※</b>	2.5 ~ 9.0	240	120	55	19.6	26.3	53.5	44.5 (58.5)	22	58	90	65	6.0	601,120
2760 109000 ※※	<b>-AH1690 (-AH1690-OH) -150-65- ※※</b>	3.5 ~ 16.0	150	103	59	19.6	36.3	59	51 (64.5)	28	67	90	65	4.8	558,360
2760 119000 ※※	<b>-180-65- ※※</b>	3.5 ~ 16.0	180	103	59	19.6	36.3	59	51 (64.5)	28	67	90	65	5.2	572,610
2760 129000 ※※	<b>-210-65- ※※</b>	3.5 ~ 16.0	210	103	59	19.6	36.3	59	51 (64.5)	28	67	90	65	5.6	586,870
2760 139000 ※※	<b>BT50 -AH0790 (-AH0790-OH) -165-80- ※※</b>	0.5 ~ 7.0	165	118	40	28	23	42	33 (46.5)	17	51	90	80	7.6	580,930
2760 149000 ※※	<b>-195-80- ※※</b>	0.5 ~ 7.0	195	118	40	28	23	42	33 (46.5)	17	51	90	80	8.2	595,180
2760 159000 ※※	<b>-225-80- ※※</b>	0.5 ~ 7.0	225	118	40	28	23	42	33 (46.5)	17	51	90	80	8.8	610,630
2760 169000 ※※	<b>-255-80- ※※</b>	0.5 ~ 7.0	255	135	40	28	23	42	33 (46.5)	17	51	90	80	9.4	624,880
2760 179000 ※※	<b>-285-80- ※※</b>	0.5 ~ 7.0	285	135	40	28	23	42	33 (46.5)	17	51	90	80	10.0	640,330
2760 289000 ※※	<b>-AH0790 (-AH0790-OH) -165-110- ※※</b>	0.5 ~ 7.0	165	118	40	28	23	42	33 (46.5)	17	51	90	110	7.6	580,930
2760 299000 ※※	<b>-195-110- ※※</b>	0.5 ~ 7.0	195	118	40	28	23	42	33 (46.5)	17	51	90	110	8.2	595,180
2760 309000 ※※	<b>-225-110- ※※</b>	0.5 ~ 7.0	225	118	40	28	23	42	33 (46.5)	17	51	90	110	8.8	610,630
2760 319000 ※※	<b>-255-110- ※※</b>	0.5 ~ 7.0	255	135	40	28	23	42	33 (46.5)	17	51	90	110	9.4	624,880
2760 329000 ※※	<b>-285-110- ※※</b>	0.5 ~ 7.0	285	135	40	28	23	42	33 (46.5)	17	51	90	110	10.0	640,330



商品コード Code	型式 Model	d	L	L2	ℓ	d1	D	B	C (C)	E	F	H	S	kg	-
2760 189000 ※※	<b>BT50</b> -AH0990 (-AH0990-OH) -165-80- ※※	2.5 ~ 9.0	165	118	55	28	26.3	53.5	44.5 (58.5)	22	58	90	80	7.7	580,930
2760 199000 ※※	-195-80- ※※	2.5 ~ 9.0	195	118	55	28	26.3	53.5	44.5 (58.5)	22	58	90	80	8.3	595,180
2760 209000 ※※	-225-80- ※※	2.5 ~ 9.0	225	118	55	28	26.3	53.5	44.5 (58.5)	22	58	90	80	8.9	610,630
2760 219000 ※※	-255-80- ※※	2.5 ~ 9.0	255	135	55	28	26.3	53.5	44.5 (58.5)	22	58	90	80	9.5	624,880
2760 339000 ※※	-AH0990 (-AH0990-OH) -165-110- ※※	2.5 ~ 9.0	165	118	55	28	26.3	53.5	44.5 (58.5)	22	58	90	110	7.7	580,930
2760 349000 ※※	-195-110- ※※	2.5 ~ 9.0	195	118	55	28	26.3	53.5	44.5 (58.5)	22	58	90	110	8.3	595,180
2760 359000 ※※	-225-110- ※※	2.5 ~ 9.0	225	118	55	28	26.3	53.5	44.5 (58.5)	22	58	90	110	8.9	610,630
2760 369000 ※※	-255-110- ※※	2.5 ~ 9.0	255	135	55	28	26.3	53.5	44.5 (58.5)	22	58	90	110	9.5	624,880
2760 229000 ※※	-AH1690 (-AH1690-OH) -165-80- ※※	3.5 ~ 16.0	165	118	59	28	36.3	59	51 (64.5)	28	67	90	80	7.8	580,930
2760 239000 ※※	-195-80- ※※	3.5 ~ 16.0	195	118	59	28	36.3	59	51 (64.5)	28	67	90	80	8.4	595,180
2760 249000 ※※	-225-80- ※※	3.5 ~ 16.0	225	118	59	28	36.3	59	51 (64.5)	28	67	90	80	9.0	610,630
2760 379000 ※※	-AH1690 (-AH1690-OH) -165-110- ※※	3.5 ~ 16.0	165	118	59	28	36.3	59	51 (64.5)	28	67	90	110	7.8	580,930
2760 389000 ※※	-195-110- ※※	3.5 ~ 16.0	195	118	59	28	36.3	59	51 (64.5)	28	67	90	110	8.4	595,180
2760 399000 ※※	-225-110- ※※	3.5 ~ 16.0	225	118	59	28	36.3	59	51 (64.5)	28	67	90	110	9.0	610,630
2760 259000 ※※	-AH2290 (-AH2290-OH) -180-80- ※※	3.5 ~ 22.0	180	117	65	28	46.3	69	57 (70.5)	34.5	75	113	80	9.5	595,180
2760 269000 ※※	-210-80- ※※	3.5 ~ 22.0	210	117	65	28	46.3	69	57 (70.5)	34.5	75	113	80	10.3	610,630
2760 279000 ※※	-240-80- ※※	3.5 ~ 22.0	240	117	65	28	46.3	69	57 (70.5)	34.5	75	113	80	11.0	624,880
2760 409000 ※※	-AH2290 (-AH2290-OH) -180-110- ※※	3.5 ~ 22.0	180	117	65	28	46.3	69	57 (70.5)	34.5	75	113	110	9.5	595,180
2760 419000 ※※	-210-110- ※※	3.5 ~ 22.0	210	117	65	28	46.3	69	57 (70.5)	34.5	75	113	110	10.3	610,630
2760 429000 ※※	-240-110- ※※	3.5 ~ 22.0	240	117	65	28	46.3	69	57 (70.5)	34.5	75	113	110	11.0	624,880
2760 439000 ※※	-AH2590 (-AH2590-OH) -195-80- ※※	9.5 ~ 25.0	195	117	101	28	65	90	73 (86.5)	45	90	113	80	15.0	712,800
2760 449000 ※※	-195-110- ※※	9.5 ~ 25.0	195	117	101	28	65	90	73 (86.5)	45	90	113	110	15.0	712,800

( ) 内のクーラント対応タイプの価格は別途見積り致します。  
 Model names in brackets show "Coolant type", which are quoted on request.

- ※は A 寸法が入ります。P. 211 をご参照ください。
  - コレット、スパナは別途ご注文下さい。
  - BT30-AH1290-125-50- ※※は軽切削用です。
- ※ is for A dimension. Please refer to P. 211.
  - Collet and spanner are sold separately.
  - BT30-AH1290-125-50- ※※ is light cutting only.

固定型アングルヘッド アクセサリ  
 Accessories for Angle heads fixed type

型式 Model	キャップ Nut	コレット Collet	キャップ用スパナ Spanner for nut	ヘッドシャンク固定用スパナ Spanner flats for the head
<b>AH0790</b>	HDP-07A	FDC-07	S-0	市販品二面巾 14 Width 14mm
<b>AH0990</b>	HDP-09	FDC-09	S-1L	S-1L
<b>AH1290</b>	HDP-12	FDC-12	S-3L	S-3L
<b>AH1690</b>	HDP-16	FDC-16	S-4L	S-4L
<b>AH2290</b>	HDP-22	FDC-22	S-5L	S-5L
<b>AH2590</b>	HPP-25	NTG25	HS2.5-25	HS2.5-25

コレット Collet P. 092	スパナ Spanner P. 098
	

ご注文例 Ordering Example

**BT40 - AH07 90 - 150 - 65 - 06**

シャンクサイズ 最大コレット内径 角度 突出し長さ(L) S A寸法  
 Shank size Max. collet I.D. Angle Projection length Dimension A

# AH, AH-OH

固定型 アングルヘッド  
Angle Heads  
Fixed Type

# 90°

New

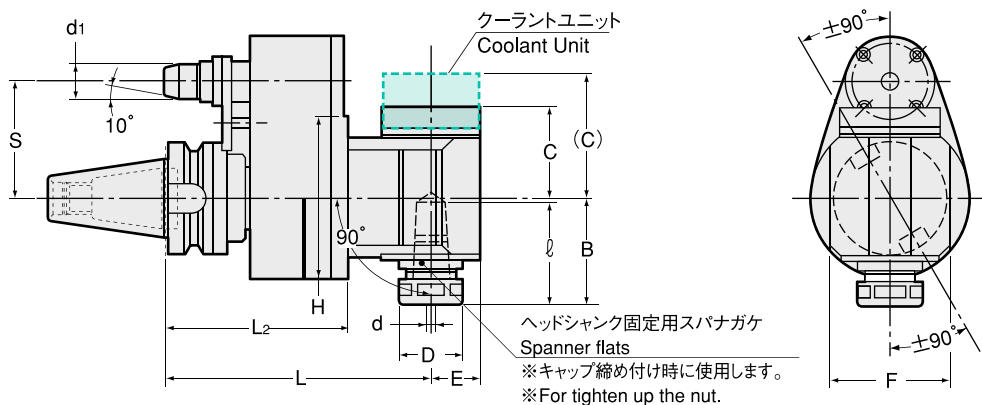

**!** AHO・AシャंकにはBTシャंक用プルスタッドをそのままご利用頂けます。  
旧AHOシャंक専用のクーラントパイプ付きプルスタッドはクーラントパイプを取り外せばご利用頂けます。  
Retention stud for BT shank can be used as is for AHO・A shank.  
Retention stud with coolant pipe for old AHO shank can be used by removing the coolant pipe.

商品コード Code	型式 Model			d	L	L2	ℓ	d1	D	B	C (C)	E	F	H	S	—
3360 019000 ※※	WBT-AHO30A	-AH0790	-120-50- ※※	0.5~7.0	120	75.3	40	13	23	42	33	17	45	78	50	613,000
3360 029000 ※※		-AH1290	-125-50- ※※	2.5~12.0	125	75.3	63.5	13	32	58	44.5	22	47	78	50	613,000
3360 039000 ※※	WBT-AHO40A	-AH0790 (-AH0790-OH)	-150-65- ※※	0.5~7.0	150	103	40	19.6	23	42	33 (46.5)	17	51	90	65	670,030
3360 049000 ※※			-180-65- ※※	0.5~7.0	180	103	40	19.6	23	42	33 (46.5)	17	51	90	65	687,130
3360 059000 ※※			-210-65- ※※	0.5~7.0	210	103	40	19.6	23	42	33 (46.5)	17	51	90	65	704,240
3360 069000 ※※			-240-65- ※※	0.5~7.0	240	120	40	19.6	23	42	33 (46.5)	17	51	90	65	721,350
3360 079000 ※※			-270-65- ※※	0.5~7.0	270	120	40	19.6	23	42	33 (46.5)	17	51	90	65	738,460
3360 089000 ※※		-AH0990 (-AH0990-OH)	-150-65- ※※	2.5~9.0	150	103	55	19.6	26.3	53.5	44.5 (58.5)	22	58	90	65	670,030
3360 099000 ※※			-180-65- ※※	2.5~9.0	180	103	55	19.6	26.3	53.5	44.5 (58.5)	22	58	90	65	687,130
3360 109000 ※※			-210-65- ※※	2.5~9.0	210	103	55	19.6	26.3	53.5	44.5 (58.5)	22	58	90	65	704,240
3360 119000 ※※			-240-65- ※※	2.5~9.0	240	120	55	19.6	26.3	53.5	44.5 (58.5)	22	58	90	65	721,350
3360 129000 ※※		-AH1690 (-AH1690-OH)	-150-65- ※※	3.5~16.0	150	103	59	19.6	36.3	59	51 (64.5)	28	67	90	65	670,030
3360 139000 ※※			-180-65- ※※	3.5~16.0	180	103	59	19.6	36.3	59	51 (64.5)	28	67	90	65	687,130
3360 149000 ※※			-210-65- ※※	3.5~16.0	210	103	59	19.6	36.3	59	51 (64.5)	28	67	90	65	704,240
3360 159000 ※※	WBT-AHO50A	-AH0790 (-AH0790-OH)	-165-80- ※※	0.5~7.0	165	118	40	28	23	42	33 (46.5)	17	51	90	80	697,110
3360 169000 ※※			-195-80- ※※	0.5~7.0	195	118	40	28	23	42	33 (46.5)	17	51	90	80	714,220
3360 179000 ※※			-225-80- ※※	0.5~7.0	225	118	40	28	23	42	33 (46.5)	17	51	90	80	732,750
3360 189000 ※※			-255-80- ※※	0.5~7.0	255	135	40	28	23	42	33 (46.5)	17	51	90	80	749,860
3360 199000 ※※			-285-80- ※※	0.5~7.0	285	135	40	28	23	42	33 (46.5)	17	51	90	80	768,390
3360 209000 ※※			-165-110- ※※	0.5~7.0	165	118	40	28	23	42	33 (46.5)	17	51	90	110	697,110
3360 219000 ※※			-195-110- ※※	0.5~7.0	195	118	40	28	23	42	33 (46.5)	17	51	90	110	714,220
3360 229000 ※※			-225-110- ※※	0.5~7.0	225	118	40	28	23	42	33 (46.5)	17	51	90	110	732,750
3360 239000 ※※			-255-110- ※※	0.5~7.0	255	135	40	28	23	42	33 (46.5)	17	51	90	110	749,860
3360 249000 ※※			-285-110- ※※	0.5~7.0	285	135	40	28	23	42	33 (46.5)	17	51	90	110	768,390

商品コード Code	型式 Model			d	L	L2	ℓ	d1	D	B	C (C)	E	F	H	S	—
3360 259000 ※※	WBT- AHO50A	-AH0990	-165-80- ※※	2.5~9.0	165	118	55	28	26.3	53.5	44.5 (58.5)	22	58	90	80	697,110
3360 269000 ※※		(-AH0990-OH)	-195-80- ※※	2.5~9.0	195	118	55	28	26.3	53.5	44.5 (58.5)	22	58	90	80	714,220
3360 279000 ※※			-225-80- ※※	2.5~9.0	225	118	55	28	26.3	53.5	44.5 (58.5)	22	58	90	80	732,750
3360 289000 ※※			-255-80- ※※	2.5~9.0	255	135	55	28	26.3	53.5	44.5 (58.5)	22	58	90	80	749,860
3360 299000 ※※			-165-110- ※※	2.5~9.0	165	118	55	28	26.3	53.5	44.5 (58.5)	22	58	90	110	697,110
3360 309000 ※※			-195-110- ※※	2.5~9.0	195	118	55	28	26.3	53.5	44.5 (58.5)	22	58	90	110	714,220
3360 319000 ※※			-225-110- ※※	2.5~9.0	225	118	55	28	26.3	53.5	44.5 (58.5)	22	58	90	110	732,750
3360 329000 ※※			-255-110- ※※	2.5~9.0	255	135	55	28	26.3	53.5	44.5 (58.5)	22	58	90	110	749,860
3360 339000 ※※		-AH1690	-165-80- ※※	3.5~16.0	165	118	59	28	36.3	59	51 (64.5)	28	67	90	80	697,110
3360 349000 ※※		(-AH1690-OH)	-195-80- ※※	3.5~16.0	195	118	59	28	36.3	59	51 (64.5)	28	67	90	80	714,220
3360 359000 ※※			-225-80- ※※	3.5~16.0	225	118	59	28	36.3	59	51 (64.5)	28	67	90	80	732,750
3360 369000 ※※			-165-110- ※※	3.5~16.0	165	118	59	28	36.3	59	51 (64.5)	28	67	90	110	697,110
3360 379000 ※※			-195-110- ※※	3.5~16.0	195	118	59	28	36.3	59	51 (64.5)	28	67	90	110	714,220
3360 389000 ※※			-225-110- ※※	3.5~16.0	225	118	59	28	36.3	59	51 (64.5)	28	67	90	110	732,750
3360 399000 ※※		-AH2290	-180-80- ※※	3.5~22.0	180	117	65	28	46.3	69	57 (70.5)	34.5	75	113	80	714,220
3360 409000 ※※		(-AH2290-OH)	-210-80- ※※	3.5~22.0	210	117	65	28	46.3	69	57 (70.5)	34.5	75	113	80	732,750
3360 419000 ※※			-240-80- ※※	3.5~22.0	240	117	65	28	46.3	69	57 (70.5)	34.5	75	113	80	749,860
3360 429000 ※※			-180-110- ※※	3.5~22.0	180	117	65	28	46.3	69	57 (70.5)	34.5	75	113	110	714,220
3360 439000 ※※			-210-110- ※※	3.5~22.0	210	117	65	28	46.3	69	57 (70.5)	34.5	75	113	110	732,750
3360 449000 ※※			-240-110- ※※	3.5~22.0	240	117	65	28	46.3	69	57 (70.5)	34.5	75	113	110	749,860
3360 459000 ※※		-AH2590	-195-80- ※※	9.5~25.0	195	117	101	28	65	90	73 (86.5)	45	90	113	80	855,360
3360 469000 ※※		(-AH2590-OH)	-195-110- ※※	9.5~25.0	195	117	101	28	65	90	73 (86.5)	45	90	113	110	855,360

( ) 内のクーラント対応タイプの価格は別途見積り致します。  
Model names in brackets show "Coolant type", which are quoted on request.

- ※は A 寸法が入ります。P. 211 をご参照ください。
  - コレット、スパナは別途ご注文下さい。
  - ※※※ -AHO30-AH1290-125-50- ※※は軽切削用です。
1. ※ is for A dimension. Please refer to P. 211.  
2. Collet and spanner are sold separately.  
3. ※※※ -AHO30-AH1290-125-50- ※※ is light cutting only.

固定型アングルヘッドアクセサリ  
Accessories for Angle heads fixed type

型式 Model	キャップ Nut	コレット Collet	キャップ用スパナ Spanner for nut	ヘッドシャンク固定用スパナ Spanner flats for the head
AH0790	HDP-07A	FDC-07	S-0	市販品二面巾 14 Width 14mm
AH0990	HDP-09	FDC-09	S-1L	S-1L
AH1290	HDP-12	FDC-12	S-3L	S-3L
AH1690	HDP-16	FDC-16	S-4L	S-4L
AH2290	HDP-22	FDC-22	S-5L	S-5L
AH2590	HPP-25	NTG25	HS2.5-25	HS2.5-25

コレット  
Collet  
P. 092



スパナ  
Spanner  
P. 098



ご注文例 Ordering Example

**WBT-AHO40A - AH07 90 - 150 - 65 - 06**  
 AHO シャンクサイズ 最大コレット内径 角度 突き出し長さ(L) S A 寸法  
 AHO Shank size Max. collet I.D. Angle Projection length Dimension A

BT  
AHO・A  
HSK-A/E/F/C  
HSK-T  
C  
UTS  
ST  
専用機  
関連機器  
プッシュメントリ  
ミリングチャック  
コレットホルダ  
Zeroホルダ  
Hydraulic Chuck  
Shrink Fit  
タッピングチャック  
アールバ類  
マルチホールドシステム  
機能付きホルダ